

# LGMG

## SR1018D

**ДИЗЕЛЬНЫЙ НОЖНИЧНЫЙ  
ПОДЪЕМНИК ПОВЫШЕННОЙ  
ПРОХОДИМОСТИ**

- Увеличенная рабочая платформа большой грузоподъемности для максимальной эффективности работ.
- Мощный дизельный двигатель, мосты с независимой подвеской и привод на четыре колеса повышают производительность на большинстве строительных площадок в условиях пересеченной местности.
- Система защиты от перегрузок и аварийная сигнализация движения помогают оператору намного безопаснее выполнять свою работу.
- Выдвижной поддон двигателя обеспечивает удобный доступ и возможность технического обслуживания.
- Бортовая система самодиагностики упрощает поиск и устранение неисправностей.

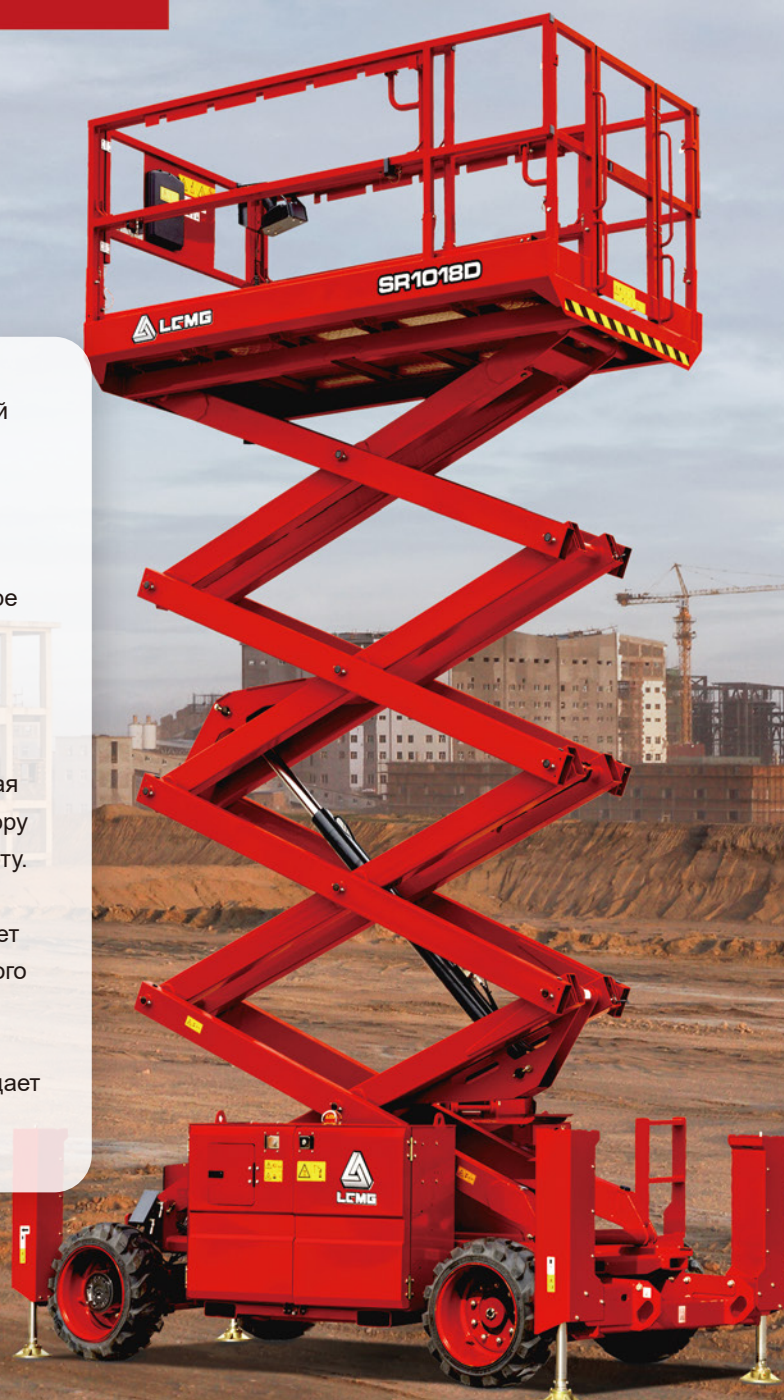

# Дизельный ножничный подъемник повышенной проходимости LGMG

## ТЕХНИЧЕСКИЕ ХАРАКТЕРИСТИКИ

МОДЕЛИ	SR1018D ( SR3369D )	
Единицы измерения	Метрические	Британские
Макс. рабочая высота	11,7 м	38'5"
A Высота платформы в поднятом положении	9,7 м	31'10"
B Высота платформы в сложенном положении	1,41 м	4'8"
C Длина платформы	2,79 м	9'2"
D Ширина платформы	1,6 м	5'3"
E Общая длина (с лестницей)	3,76 м	12'4"
F Общая ширина	1,79 м	5'10"
G Общая высота с поднятыми перилами	2,55 м	8'4"
Общая высота с опущенными перилами	1,89 м	6'2"
H Выдвижной настил	1,52 м	5'
I Колесная база	2,29 м	7'6"
Дорожный просвет в центре	0,23 м	9"
<b>Производительность</b>		
Макс. вместимость платформы	4 (в пом.) / 2 (на ул.)	
Грузоподъемность платформы	454 кг	1000 фунтов
Грузоподъемность платформы с удлинением	140 кг	310 фунтов
Высота при движении	Полная высота	
Способность преодолевать подъем в сложенном положении	35%	
Радиус поворота внешний	4,75 м	15'7"
Скорость поднимания/опускания	39 с / 46 с	
Тормоза	Тормоз на четыре колеса	
Режим управления	4x4	
Тип шины	Шины с пенорезиновым заполнением	
Размер шины	663x283 мм	26"x11"
<b>Электропитание</b>		
Источник питания	Kubota D1105 18,5 кВт/24,8 л.с.	
Емкость топливного бака	53 л	14 галл.
<b>Гидравлическая система</b>		
Емкость масляного бака гидросистемы	50 л	13,2 галл.
<b>Вес</b>		
Вес машины с выносными опорами (CE/ANSI)	4330 кг	9545 фунтов

## СТАНДАРТНЫЕ ФУНКЦИОНАЛЬНЫЕ ВОЗМОЖНОСТИ

Аварийный спуск	Устройство аварийной остановки
Складное ограждение	Система определения перегрузки
Ручное отключение тормоза	Интеллектуальная система диагностики
Самоблокирующиеся ворота	Шины с пенным наполнителем для бездорожья
Пропорциональный контроль	Сигнализация наклона с отключением подъема
Ось с независимой подвеской	Сигнализация при спуске с проблесковым маяком
Сигнал при любых движениях	Аутригеры с автоматическим выравниванием

## ДОПОЛНИТЕЛЬНЫЕ ОПЦИИ

Цельнолитые шины	Бесшовные цельнолитые шины
Телематическая система	Комплект для холодного климата
Шины с пенным наполнителем	Биоразлагаемое гидравлическое масло
Электропитание переменного тока платформы	

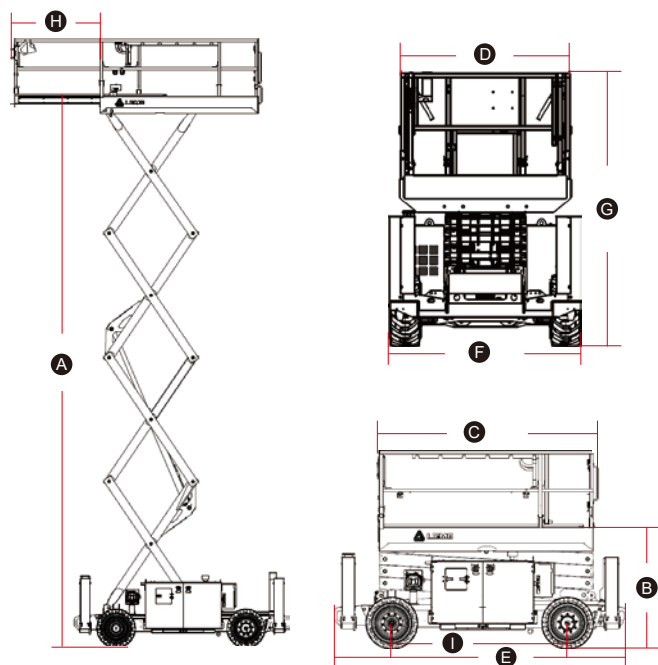

Для получения более подробной информации обращайтесь в компанию LGMG или в местное дилерское предприятие. LGMG оставляет за собой право вносить изменения в технические характеристики без предварительного уведомления. Все фотографии и изображения в настоящей брошюре приведены исключительно в рекламных целях.

### LINGONG HEAVY MACHINERY CO., LTD.

Адрес: Китай, Шаньдун, г. Цзинань, Кеджиа Роуд 2676  
Адрес электронной почты: sales@lmgm.com.cn Тел.: +86 531 6787 9283

### LGMG Europe B.V.

Адрес: 3316 BL Нидерланды, Дордрехт, Донкер Дуйвисверг 301  
Адрес электронной почты: sales@lmgmeurope.com Тел.: +31 850 642 777

### LGMG North America, Inc.

Адрес: Техас, г. Колония, Лив Оук Драйв 4105, здание В, комплекс помещений 100  
Адрес электронной почты: sales@lmgmna.com Тел.: +1 833 288 5464

www.lmgmglifts.com



RELIABILITY IN ACTION