

LGMG

SC0610E

**SOLLEVATORE A FORBICE
CINGOLATO**

Il sollevatore a forbice cingolato di LGMG è facile da guidare su pendii o terreni irregolari e ha eccellenti prestazioni di superamento degli ostacoli, che è molto adatto per l'ambiente con bassa pressione al suolo. Di dimensioni compatte con rotazione a 360 gradi sul posto, adatto per l'uso in spazi ristretti. Design umanizzato, funzionamento semplice e manutenzione più conveniente



SOLLEVATORE A FORBICE CINGOLATO LGMG

SPECIFICHE

MODELLI	SC0610E (SC2240E)	
Misurazione	Metrico	Imperiale
Altezza di lavoro massima	8.8m	28'10"
A Piattaforma rialzata	6.8m	22'4"
B Lunghezza della piattaforma	1.9m	6'3"
C Larghezza della piattaforma	0.73m	2'5"
D Lunghezza totale (con scaletta)	2.05m	6'9"
E Larghezza complessiva	0.99m	3'3"
F Altezza complessiva: parapetti alzati	2.19m	7'2"
G Piattaforma di estensione	0.9m	2'11"
H Interasse	1.55m	5'1"
Altezza libera dal suolo	115mm	5"

PRODUTTIVITÀ

Occupazione massima della piattaforma	2 (dentro) / 0 (fuori)	
Capacità della piattaforma	250kg	551 lbs
Piattaforma di estensione della capacità della piattaforma	120kg	265 lbs
Pendenza superabile: stivata	25%	25%
Raggio di sterzata minimo	Raggio di sterzata minimo	
Aumentare/ridurre la velocità	36s/36s	36s/36s

POTENZA

Fonte di potere	24V 115Ah	24V 115Ah
-----------------	-----------	-----------

SISTEMA IDRAULICO

Volume olio idraulico	5.5L	1.4gal
-----------------------	------	--------

PESO

Peso della macchina (CE/ANSI)	1600kg	3528 lbs
-------------------------------	--------	----------

CARATTERISTICHE STANDARD

Scala pieghevole	Batteria esente da manutenzione
Cingolato antir traccia	Cancello d'ingresso autobloccante
Discesa di emergenza	Dispositivo di arresto di emergenza
Controllo proporzionale	Sistema di rilevamento del sovraccarico
Tutti i movimenti allarmano	Allarme discesa con faro lampeggiante
Sistema diagnostico intelligente	Allarme antiribaltamento con interruzione del sollevamento

OPZIONALE

Telematica	Olio idraulico biodegradabile
Sistema di allarme vocale	Alimentazione CA alla piattaforma

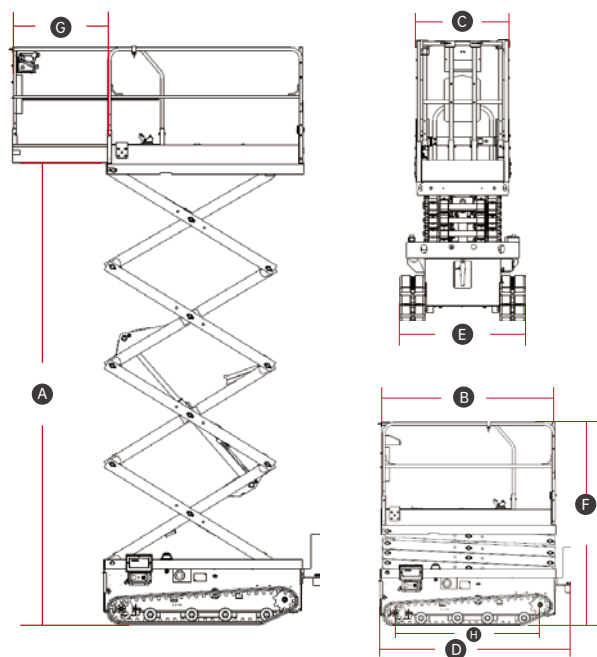

Si prega di contattare LGMG o il rivenditore locale per maggiori dettagli.

LGMG si riserva il diritto di modificare i dati tecnici senza preavviso. Tutte le foto e le immagini in questa brochure sono solo a scopo promozionale. Questo opuscolo entrerà in vigore a maggio 2023.

LINGONG HEAVY MACHINERY CO., LTD.

Indirizzo: N. 2676, Via Kejia, Jinan, Shandong, Cina
E-mail: sales@lmg.com.cn Telefono: +86 531 6787 9283

LGMG Europe B.V.

Indirizzo: Donker Duyvisweg 301, 3316 BL Dordrecht, Paesi Bassi
E-mail: sales@lmg-europe.com Telefono: +31 850 642 777

LGMG North America Inc.

Indirizzo: 4105 Live Oak Drive, Suite 100, The Colony, Texas 75056 Stati Uniti
E-mail: sales@lmg-na.com Telefono: +1 833 288 5464

www.lmg-lifts.com

 **LGMG**
RELIABILITY IN ACTION